

タッチセンサー式調光 デスクライト 取扱説明書

GLT-01

この度は当社製品をお買い求めいただきまして、誠にありがとうございます。品質には万全を期しておりますが、万が一製品に不具合箇所がありましたら、表示責任者にお問い合わせください。

ご使用前に、この取扱説明書を最後まで必ずお読みください。
また、取扱説明書は大切に保管してください。

⚠ 使用上の注意

- 製品本来の用途・目的以外に使用しないでください。
- 本製品を分解、修理、改造しないでください。発火や動作不良の原因になります。
- 直射日光が当たる場所での使用や保管はしないでください。また、本体を火気に近づけないでください。本体が高温になり、ヤケドや変形、故障の原因になります。
- 車内など高温になる場所や、浴室など湿気が多い場所での使用や保管はしないでください。
- 本製品は防水、防滴仕様ではありません。水のかからない場所で使用してください。
- 濡れた手で本製品や乾電池、USB端子などに触れないでください。発熱や発火、感電の恐れがあります。
- 乾電池とUSBを同時に使用しないでください。故障の原因になります。
- USB端子の抜き差しや乾電池の交換をする際は、必ず主電源スイッチをOFFにしてください。
- 新しい乾電池や古い乾電池、種類の違う乾電池を混ぜて使用しないでください。
- 充電式の電池は使用できません。また、電池の充電もできません。
- USB端子を本製品に挿し込む際は向きに注意してください。無理に挿し込むと破損の恐れがあります。
- 破損したUSBケーブルを使用しないでください。
- USB端子を取り外す際はケーブルを引っ張らずに、端子付近をつまんで取り外してください。
- USBケーブル使用時に発生した機器の故障などは、保証いたしかねますのでご了承ください。
- LEDライトの光を直接見ないでください。
- LEDライトや支柱の角度を変える際は、転倒に注意してください。
- タッチセンサーを強く押し込まないでください。故障や破損の原因になります。
- 小さいお子様の手の届かない場所に保管してください。
- 落下や衝撃的負荷を与えないでください。故障や破損、ケガの原因になります。
- 本製品を廃棄する際は、各自治体の取り決めに従ってください。

品質表示

材質：ABS樹脂、PP

光源：LED(18個)

電源：USB(ケーブル付属)
単3形乾電池3本使用(別売)

連続点灯時間：約48時間(アルカリ乾電池)

全光束：最大約124ルーメン

照度：最大約804ルクス(直下照度)

消費電力：7.58W

エネルギー消費効率：約16.4lm/W

MADE IN CHINA

輸入発売元

株式会社 カクセー

〒959-1277 新潟県燕市物流センター2-15

商誌、取扱説明書の不明な点についてお問い合わせ先

TEL (0256)63-7271

■受付時間：平日(月～金曜日) 午前9:00～12:00

午後1:00～5:00

GLT-01



4 972940 794706

各部名称

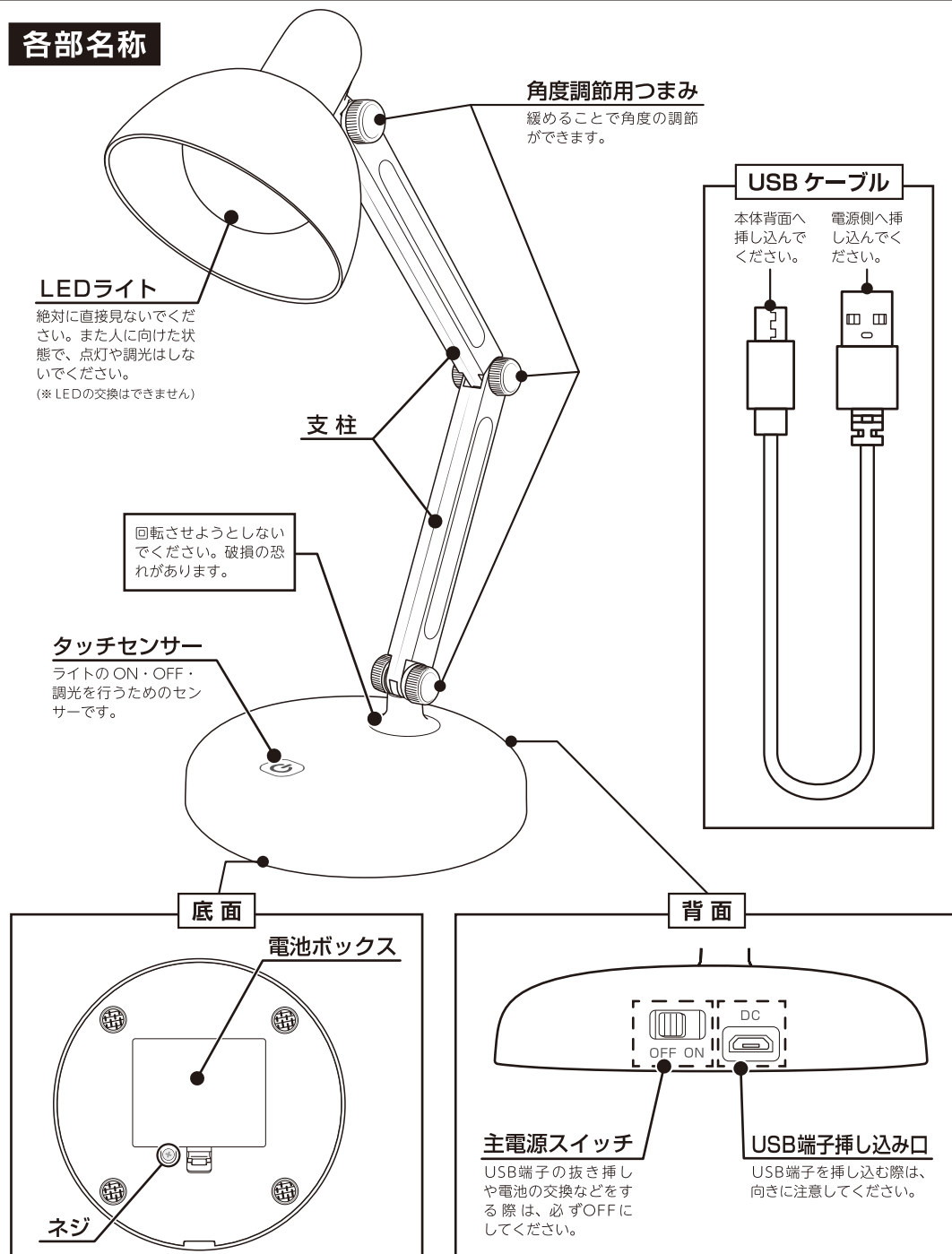

乾電池とUSB電源は同時に使用しないでください。故障の原因になります。

USBで使用する場合

① USBケーブルを接続する前に、主電源スイッチがOFFであることを必ず確認してください。ONである場合は、OFFにしてください。ONのままUSBケーブルを接続すると、LEDが不意に点灯して直視することになる恐れがあります。
※乾電池がセットされている場合は、あらかじめ取り外してください。

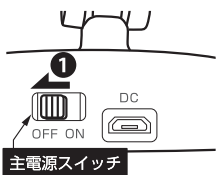

①主電源スイッチがOFFであることを確認してください。

② USBケーブルを挿し込みます。端子の向きに注意して、真っ直ぐに挿し込んでください。

※奥まで挿し込んだら軽く引っ張り、抜けないことを確認してください。奥まで差し込まれていないと、ライトが点灯しないことがあります。

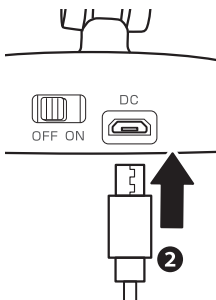

乾電池で使用する場合

① 乾電池をセットする前に、必ず主電源スイッチがOFFであることを確認してください。ONである場合は、OFFにしてください。ONのまま乾電池をセットすると、LEDが不意に点灯して直視することになる恐れがあります。
※USBケーブルが接続されている場合は、あらかじめ取り外してください。

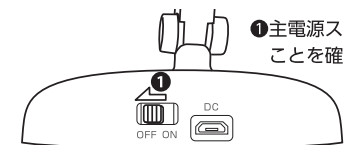

①主電源スイッチがOFFであることを確認してください。

② 底面の電池ボックスのネジをドライバーで外してフタを開けます。乾電池の向きに注意してセットします。

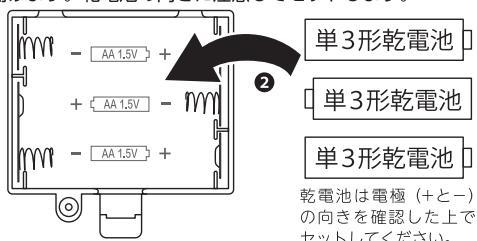

乾電池は電極（＋と－）の向きを確認した上でセットしてください。

USBケーブルの取り扱いについて

各USB端子には向きがありますので、挿し込む際は、よく確認をした上で挿し込んでください。

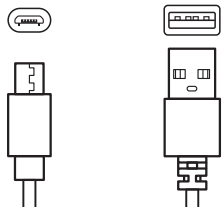

USBケーブルを接続したり取り外す際は、必ず端子付近をつまんでください。コードを引っ張ると、破損の原因になります。

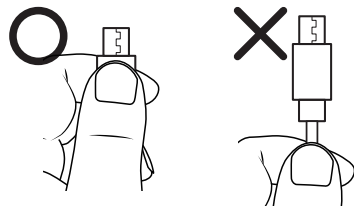

破損したUSBケーブルは使用しないでください。機器の故障や火災などの原因になります。

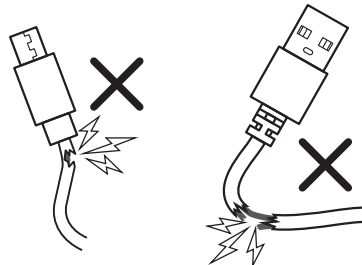

③ フタを閉めて、ネジを締めます。

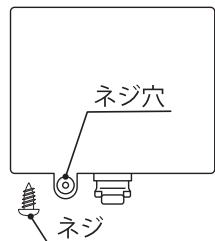

※乾電池の不意の脱落や、子どものいたずら防止になります。ネジは小さいので、取り外した際は紛失に注意してください。また強く締めすぎると破損の恐れがあります。注意してください。

LEDライトの点灯

- ① 主電源スイッチをONにします。
- ② 本体の(⏻)マークを指の腹でタッチします。

点灯したら指を離します。

※主電源スイッチをONにしてから点灯すると、最大光量で点灯しますので、注意してください。

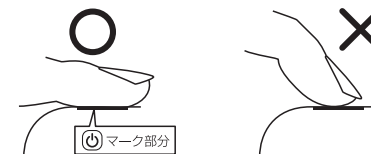

※タッチセンサーは、(⏻)マーク部分です。指の腹で覆うように触れてください。指先だけなど、一部しか触れない場合は反応しないことがあります。また、指の腹が乾燥している場合も反応しないことがあります。

LEDライトの消灯

- ① 本体の(⏻)マークを指の腹でタッチします。

※LEDライトは徐々に暗くなって消灯します。

- ② 乾電池の交換やUSBケーブルを取り外す際は、必ず主電源スイッチをOFFにしてください。

LEDライトの調光

本体の(⏻)マークに指の腹で触れ続けると、光を調節することができます。お好みの明るさで指を離してください。

・最大光量時に本体の(⏻)マークに触れ続けると、最小光量まで、最小光量時では最大光量まで調光することができます。

・最大光量から最小光量への調光の途中で(⏻)から指を離して再度触れ続けると、最大光量への調光に切り替わります。

・最小光量から最大光量への調光の途中で(⏻)から指を離して再度触れると、最小光量への調光に切り替わります。

タッチセンサーへの触れ方について

消灯する場合、タッチセンサーへのタッチは「トン」と指の腹で短時間触れてください。

1秒以上触れ続けると調光になります。



※調光ではライトをOFFにできません。わずかに点灯していますので、消灯したい場合は一度指を離して再度タッチしてください。

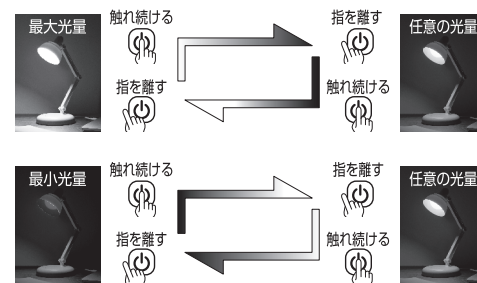

メモリー機能

給電をしている状態で主電源スイッチをONしている間は、LEDライトを消灯する直前の光量を記憶します。

※主電源スイッチをOFFにするとリセットされ、再び点灯させた時は最大光量になります。注意してください。

角度の調節

片手で支柱とつまみの片側を支えて、もう片方の手で支えていない側のつまみを緩めます。支えている支柱とつまみをしっかりと保持して、もう片方の手で角度を調節し、つまみを締めて固定してください。

※つまみは左右どちらでも回すことができます。

